

Перв. примен.

Справ. №

Подп. и дата

№ дубл.

Подп. и дата

№ подл.

Взам. инв. №

инв. №

Изм. Лист

№ докум.

Подп.

Дата

Разраб.

Пров.

Т.контр.

Н.контр.

Утв.

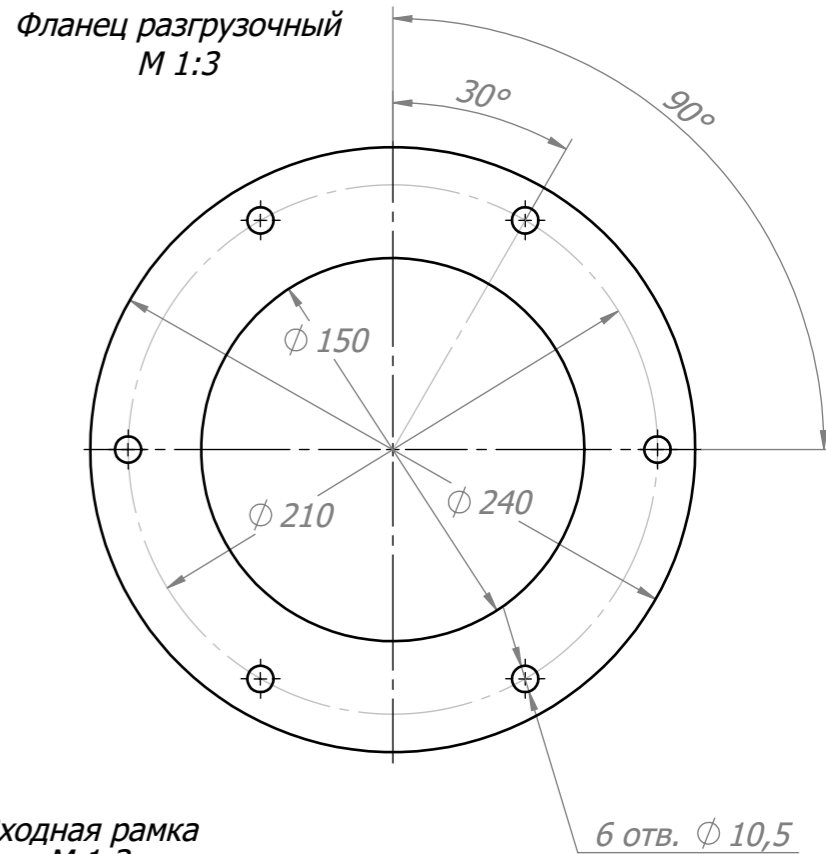
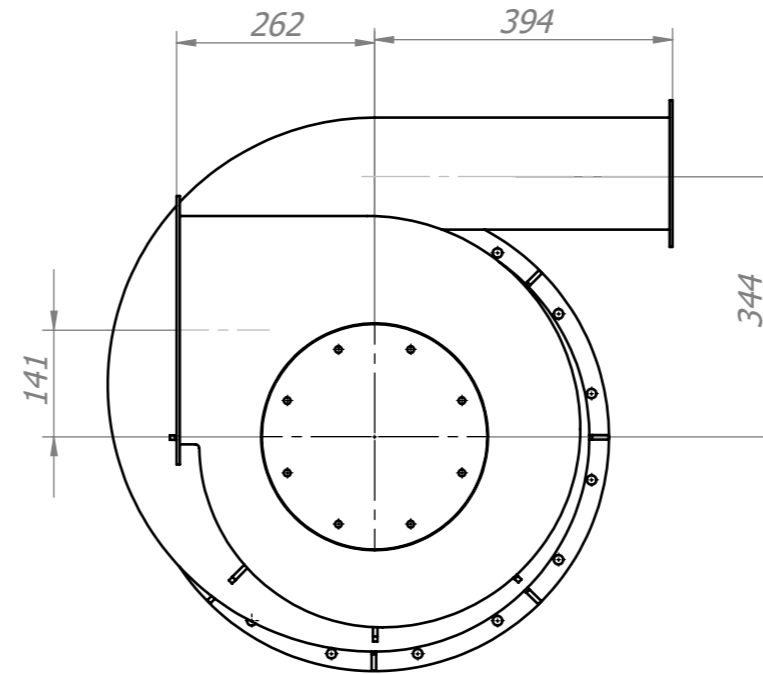
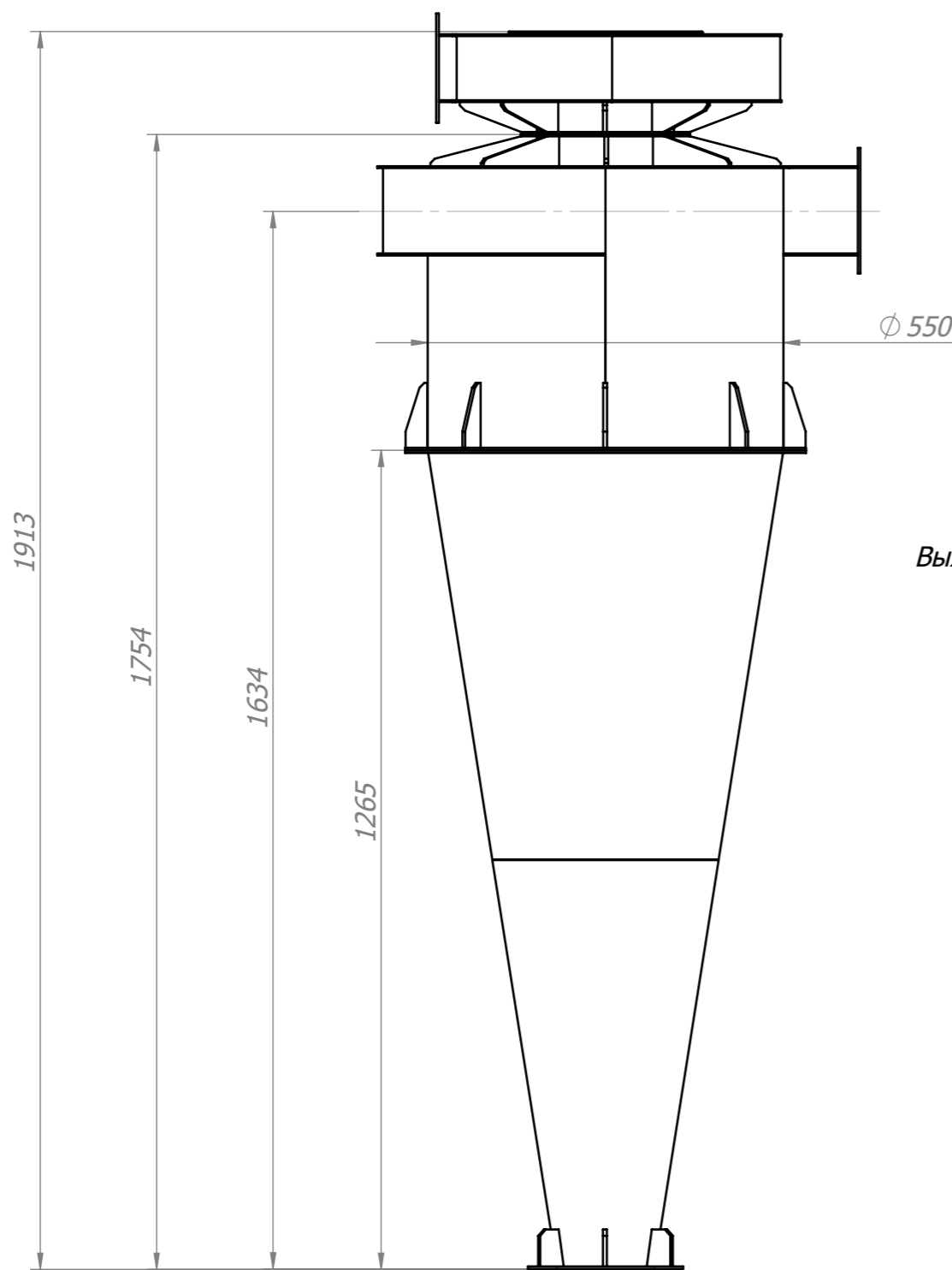

Выходная рамка М 1:4

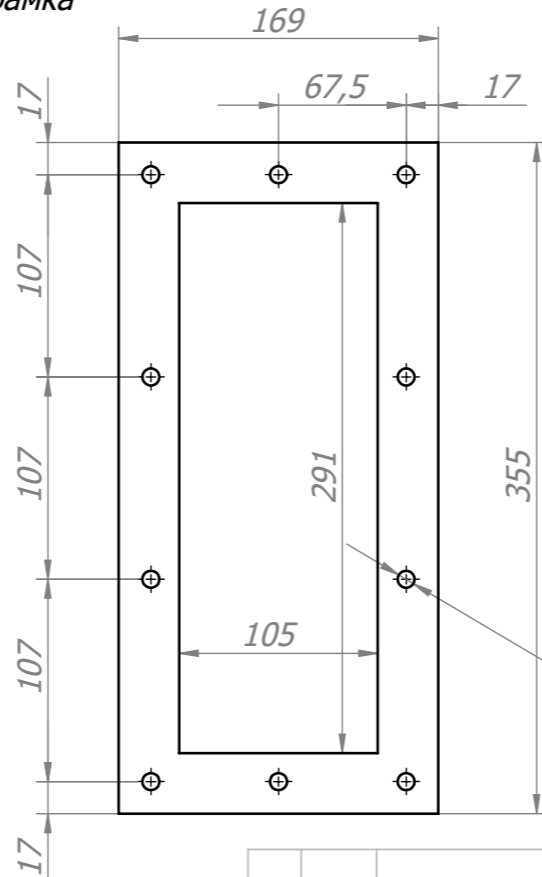

Входная рамка М 1:3

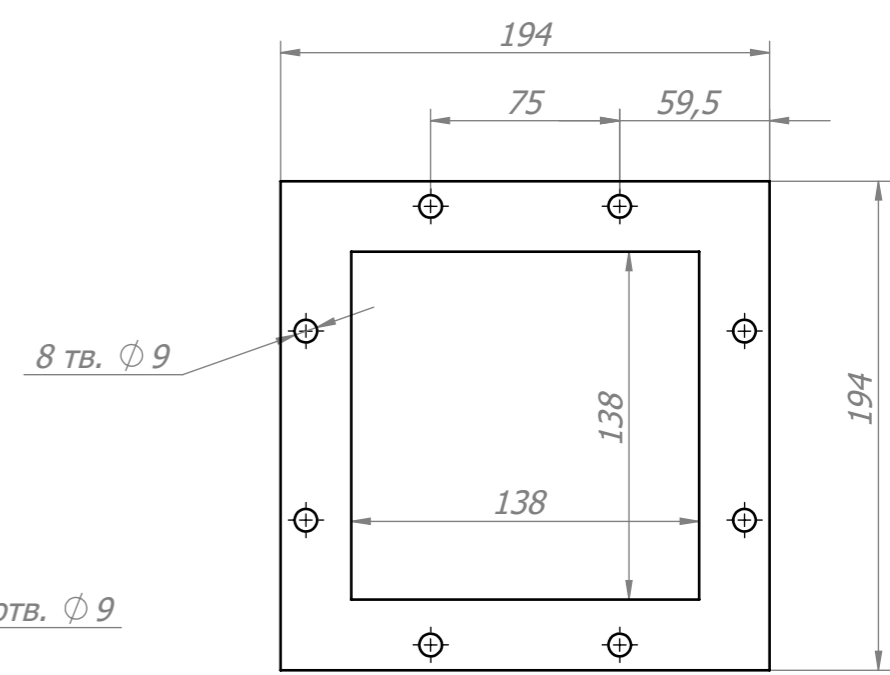

1. Неуказанные предельные отклонения размеров: H14; h14/ IT14/2.
2. Сварные швы зачистить, металлические брызги удалить
3. * Размер для справок

Изм. Лист	№ докум.	Подп.	Дата
Разраб.	Сергеев С. В.		
Пров.			
Т.контр.			
Н.контр.			
Утв.			

УЦ 38-550		
Лит.	Масса кг	Масштаб
	75,74	1:10
Лист 1	Листов 1	
Сборочная		
ЗАО "ВВЗ"		

Копировал:

Формат А3